



ÜRÜN KATALOĐU



www.dehametal.com

DEMİR & ÇELİK'TE **DEHA**

DEMİR & ÇELİKTE

DEHA

   [in /dehagroup](https://www.linkedin.com/company/dehagroup)

07-09

HİZMETLERİMİZ

10-13

PROFİLLER

14-15

BORULAR

16-19

SACLAR

20

İNŞAAT DEMİRLERİ

21

MÜHENDİSLİK ÇELİKLERİ



Demir çelik sektöründe kaliteli üretim, ekonomik çözümler, hızlı ve esnek servis ile geniş çerçevede kullanıcıların tüm demir çelik ihtiyaçlarını karşılamak amacı ile hizmet vermekteyiz.



DEHA Group, ülkemiz Demir/Çelik sektörüne hizmet vermek amacıyla, Tuzla bölgesinde tedarik ve imalat merkezi olarak kurulmuş olup, 20 yılı aşkın iş tecrübesi ve sektör deneyimi ile geniş ürün yelpazesini değerli sanayicilerimiz ve imalatçılarımıza sunmaktadır.

Toplamda 4.000 m2 Üretim Tesisimiz Tuzla Deri Sanayi de olup, Makine parkurumuzda Sac Lazer Makinası, Boru-Profil Lazer Makinesi, Abkant Büküm Makinesi, Açılı Giyotin Makas Makinesi ve Tam Otomatik Şerit Testere Makinesi bulunmaktadır.

Ürün yelpazemizde, Boru - Profil, Sac (Siyah, Dkp, Hrp, Baklavalı, Galvaniz, Paslanmaz, Alüminyum ve Hardox) , Npı , Npu , Hea , Heb , Ipe , Eşitkenar Köşebent , Lama , Kare, İnşaat Demiri, Çelik hasır, soğuk çekim veya sıcak haddelenmiş çelik çubuklar, Otomat Çelikleri, Transmisyon Milleri, Karbon Çelikleri (ck45, s355 vs.) İslah Çelikleri ve Takım Çelikleri bulunmaktadır.

Yine aynı lokasyonda perakende stok depomuz da bulunmaktadır. Kendi araçlarımız ile minimum miktar gözetmeksizin, kesimli veya tam boy olarak tarafınıza malzeme tedarik hizmeti vermekten mutluluk duyarız.

Ayrıca bünyemizde çelik konstrüksiyon imalatı, uygulaması ve kaynaklı imalatlarla birlikte projelendirme süreçleri uygulanmaktadır.

Başlıca hedefi katma değer yaratan ürünler sunmak olan firmamız, uzman teknik ekibi ve tecrübeli yönetim kadrosu ile insana yatırımı her daim ilk sırada tutmakta olup, sürdürülebilir kalkınmaya öncelik vermektedir.

DEHA HADDECİLİK

5 TON

YÜKLEME
ALANI





Abkant-Büküm Makinesi

240 Ton Gücünde 8 Eksen Full Cnc Abkant Makinamız ile 10 mm kalınlık, 4100 mm uzunluğa kadar sac büküm işlemini yapılmaktadır.



Boru-Profil Lazer Makinesi

Boru-Profil lazer hattımız 6 KW gücünde olup 12,00mm kalınlığa kadar 6500 mm boy, minimum 8 mm maximum 350 mm çapa kadar Boru, Profil ve Uzun hadde mamüllerinde lazer kesim yapabilmektedir. Boru-Profil Büküm Makinamız ile 100 mm çapa kadar büküm işleri yapılmaktadır.





Lazer Makinesi

Sac lazer işlemlerinde 22 KW ve 6 KW olmak üzere 2 adet makinamız mevcuttur. 22 KW makinamız 2500*6500 ebatlarında olup 60,00 mm kalınlığa kadar kesim yapabilmektedir. 6 KW makinamız 1500*3000 ebatlarında olup 22,00 mm kalınlığa kadar kesim yapabilmektedir.



Şerit Testere

Tam otomatik elektronik düz ve açılı şerit testeremiz; 400 x 400 mm kesme kapasitesine ve 4 kW motor gücüne sahiptir. 20-120 m/dakika arasında değişken kesme hızı, elektronik devir ayarı, -45°/+60° gönye açısı, hidrolik mengene, soğutma sistemi, hızlı yaklaşma ve geri dönüş fonksiyonları ve dijital göstergesi ile yüksek hassasiyet, kolay kullanım, hızlı ve verimli kesim ve güvenli çalışma sunar.





Hidrolik Giyotin Açılı Makas

Tezgah boyu 3100 mm ve kesme kalınlığı 13 mm'ye kadar olan bu açılı makas hidrolik giyotin makinesi, metal sac levhaları hassas ve hızlı bir şekilde kesmek için ideal bir çözümdür. Hidrolik güç sistemi ile yüksek kapasite ve kolay kullanım sunarken, ayarlanabilir kesim açısı ve hassas kesme işlemi ile metal kesme işlemlerinde mükemmel sonuçlar elde etmemizi sağlar.



Kaynaklı İmalatlar

Profesyonel uzman kadromuz ile kaynaklı veya bükümlü imalatlar yapabilmekteyiz. Uzman kadromuzun başlıca uygulamaları Çatı Uzak Sistemleri, Çatı İmalatı, Çelik Konstrüksiyon, Demir Merdiven, Demir Korkuluk, Makina Ekipmanı ve Makina yedek parça vb. ürünlerin imalatlarını tesisimizde yada montaj sahasında yapmaktayız.



**NPU
PROFİLLER**

TS 910
DIN 1025

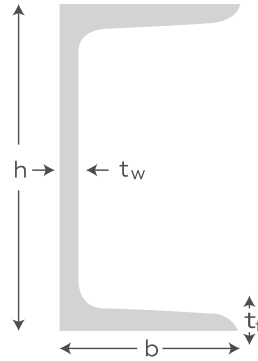

Boyutlar (mm)		Dimensions (mm)	
h	b	t _w	t _f
30 - 400	15 - 110	4 - 14	4,5 - 18

**IPE
PROFİLLER**

TS 910/1
DIN 1025

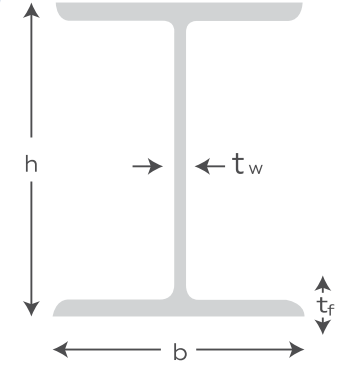

Boyutlar (mm)		Dimensions (mm)	
h	b	t _w	t _f
100 - 753	55 - 265	4,1 - 13,2	5,7 - 17

**NPI
PROFİLLER**

TS 912
DIN 1026

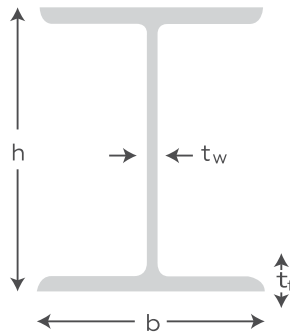

Boyutlar (mm)		Dimensions (mm)	
h	b	t _w	t _f
80 - 600	42 - 215	3,9 - 21,6	5,9 - 32,4

**UPE
PROFİLLER**

TS 912
DIN 1026

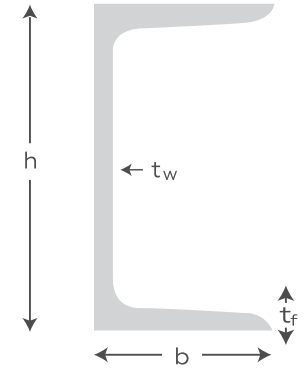

Boyutlar (mm)		Dimensions (mm)	
h	b	t _w	t _f
80 - 400	50 - 115	4,0 - 13,5	7,0 - 18,0

HEA
PROFİLLER

TS 910/1
DIN 1025

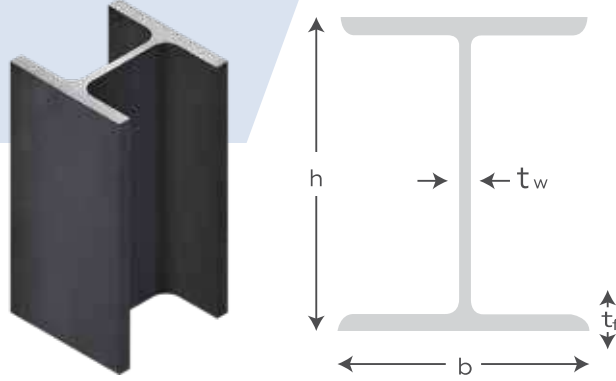

Boyutlar (mm)		Dimensions (mm)	
h	b	tw	tf
100 - 1000	100 - 300	5 - 16,5	8 - 31

HEB
PROFİLLER

TS 910/1
DIN 1025

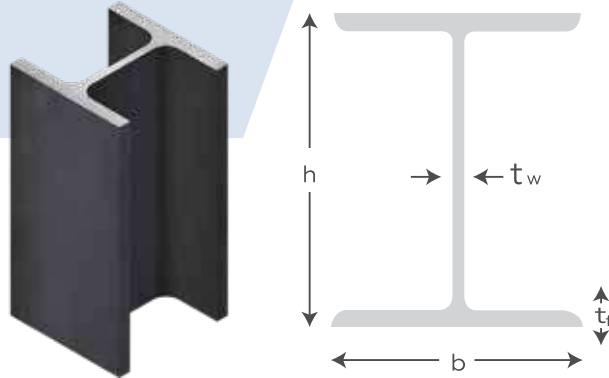

Boyutlar (mm)		Dimensions (mm)	
h	b	tw	tf
100 - 1000	100 - 300	6,0 - 19,0	10 - 36



EŞİTKENAR
KÖŞEBENTLER

TS 908
DIN 1028

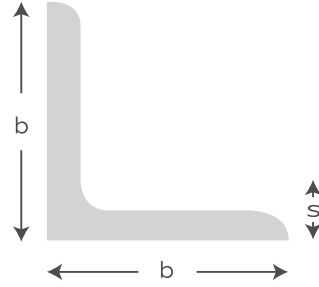

Boyutlar (mm)		Dimensions (mm)	
b		s	
20x20 - 250x250		3 - 28	

LAMA
DEMİRLERİ

TS 3024
DIN 1017

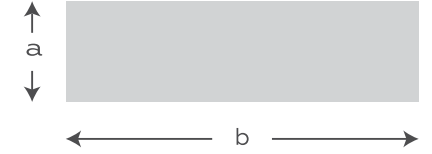

Boyutlar (mm)		Dimensions (mm)	
b		a	
10 - 250		5,00 - 50,00	

T DEMİRLERİ

TS 911
DIN 1024

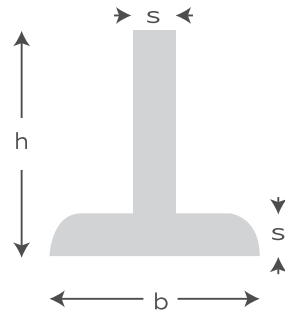

Boyutlar (mm)		Dimensions (mm)	
t	h	b	s
20 - 140	20 - 140	20 - 140	3 - 15

KARE
DEMİRLERİ

TS 911
DIN 1024

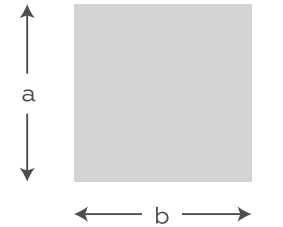

Boyutlar (mm)		Dimensions (mm)	
mmxmm	kg/mm	mmxmm	kg/mm
8x8 - 65x65	0,50 - 33,20	70x70 - 250x250	38,50 - 490,6

T - KARE DEMİRLERİ

TS EN 10219-1 / EN 10305-5
DIN 2395-1 / 2

KARE PROFİLLER

Ebat (mm)	Et Kalınlığı (mm)
10x10 - 500x500	0,60 - 16,00



DİKDÖRTGEN PROFİLLER

TS EN 10219-1 / EN 10305-5
DIN 2395-1 / 2

DİKDÖRTGEN PROFİLLER

Dış Çap	Et Kalınlığı (mm)
10x20 - 300x500	0,60 - 16,00

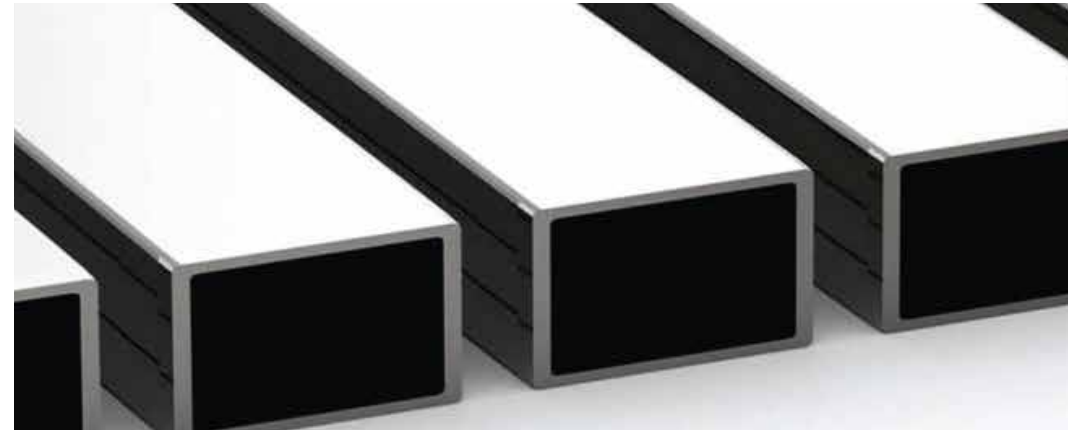

TS EN 10255
DIN 2240 - 2241 BS1387

SU ve GAZ BORULARI

Siyah Dişli Maşonlu		Galvanizli Dişli Maşonlu		Siyah Düz Uçlu	Galvanizli Düz Uçlu
Anma Çapı		Dış Çap		Et Kalınlığı	
inç	mm	mm		mm	
1/2 - 13	10 - 300	21,3 - 339,7		2,35 - 6,30	

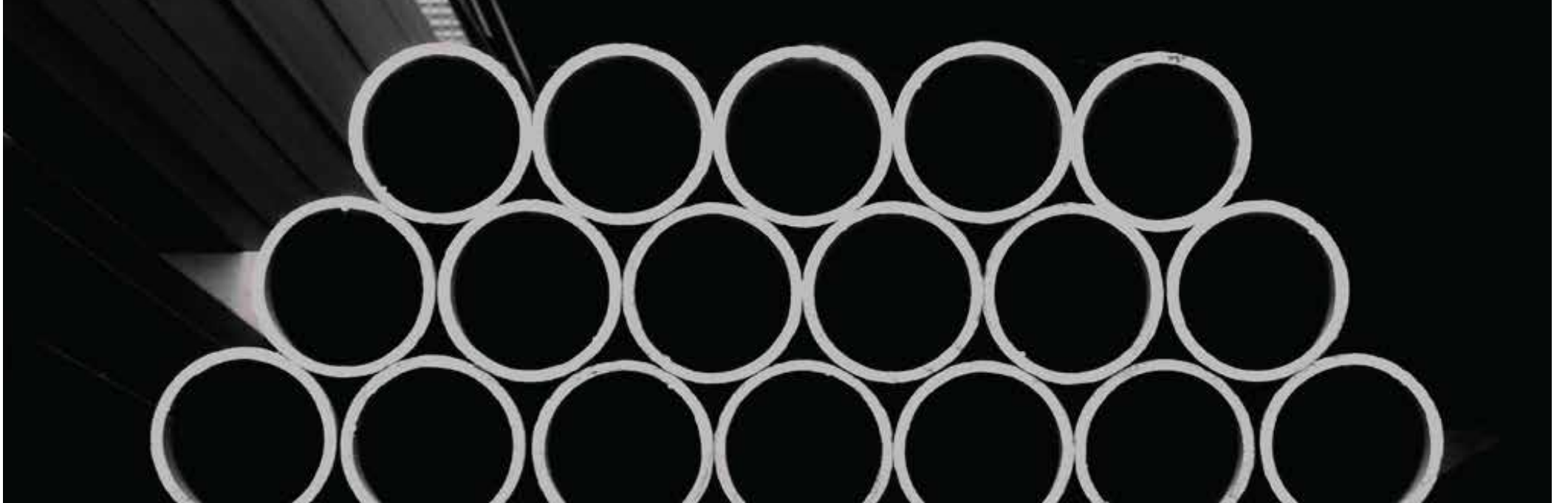

TS EN 10219-1 / EN 10305-5
DIN 2394-2458

SANAYİ / GALVANİZLİ / KAZAN BORULARI

Dış Çap	Et Kalınlığı (mm)
323,9	0,60 - 12,50



DKP SACLAR

Sıcak haddelenmiş yassı çeliklerin, soğuk haddelenmesiyle üretilen ve kalınlıkları 0.20-2.00 mm aralığında değişen rulo veya sac şeklindeki yassı çelik ürünler.

Erdemir Kalite - Euro EU

6112 - DC01 / 6113 - DC03 / 6114 - DC04 / 7114 - DC04



BAKLAVALI / ÇETA DESENLİ SACLAR

Baklavali / çeta desenli sac, sıcak haddelenmiş çelikten üretilen bir sac türüdür. Kaymaz ve sağlam bir yapıya sahiptir.

Kalınlık (mm)

Ebat (mm)

1000x200 - 2000x1200

2,00 - 3,00 / 9,00 - 10,00

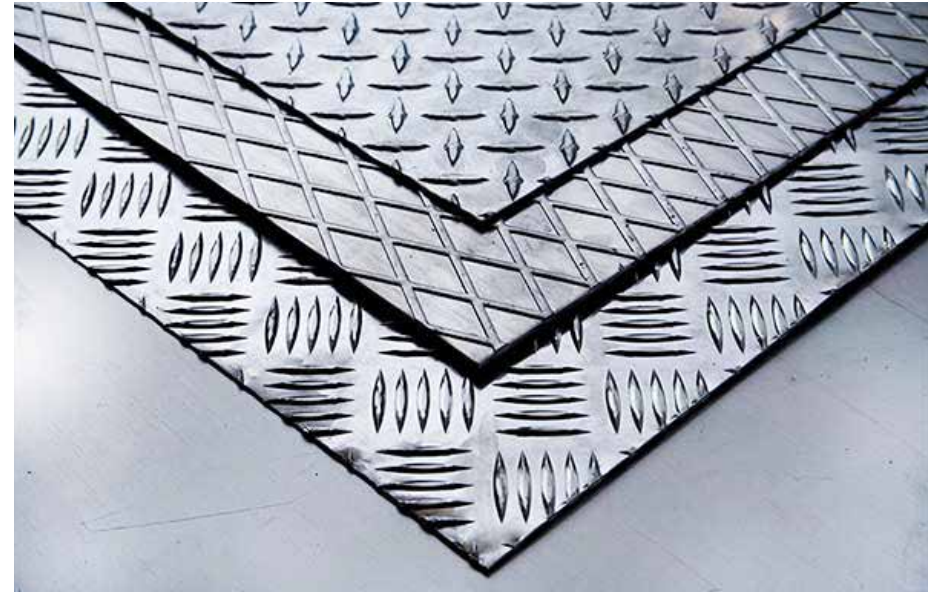

SICAK HADDELENMİŞ SAC

Sürekli döküm yöntemiyle üretilen dikdörtgen kesitli yarı ürünün (slab), belirli bir sıcaklıkta haddelenmesiyle elde edilen yassı çelik ürünler. Rulo ya da rulodan sac: Kalınlıkları 1.20-25.00 mm arasında değişen rul ürünler veya rulodan boya kesilmiş/dilinmiş sac ürünler. Levha: Kalınlıkları 6.00 - 200.00 mm ve genişlikleri 1000-3600 mm arasında olan ürünler.

Erdemir Kalite		Euro EU	
3237	3244	S235JR	S275JR
3252	4237	S355JR	S235JR
4244	4252	S275JR	S355J2
4932	4936	S315MC	S355MC
4942	4946	S420MC	S460MC
4950	6052	S500MC	S355J2C
6244	6252	S275J2	S355J2



HRP ASİTLİ SAC

Sıcak haddelenmiş rulo saclar, haddeme islemi sırasında yüzey pürüzlü kalır. Sacın HRP formuna girebilmesi için asitleme hatlarında sıcak haddelenmiş saclar asitlenir ve böylelikle yüzeyi temizlenmiş olur. Daha sonra rulo ve levha olarak kullanıcılara sunulur.

Erdemir Kalite		Euro EU	
3237	3244	S235JR	S275JR
3252	4237	S355JR	S235JR
4244	4252	S275JR	S355J2
4932	4936	S315MC	S355MC
4942	4946	S420MC	S460MC
4950	6052	S500MC	S355J2C
6244	6252	S275J2	S355J2



GALVANİZLİ SAC

Galvanize yassı çelikler, soğuk haddelenmiş metalin sıcak daldırma aşaması sonucunda her iki yüzeyinin de çinko tabakasıyla kaplanması sonucu üretilir. Çelik yüzeyinde çinko kaplamanın oluşturulmasının ardından indüksiyon ile ısıtma sonucunda, ara yüzeydeki kaplamanın çinko demir alaşım tabakasına dönüştürülmesiyle birlikte galvanizle yassı çelikler üretilir.

Erdemir Kalite		Euro EU	
1311	1312	DX51D+Z	DX52D+Z
1313	1314	DX53D+Z	DX54D+Z
1315	1322	DX56D+Z	S220GD+Z
1325	1328	S250GD+Z	S280GD+Z
1332	1335	S320GD+Z	S350GD+Z



BOYALI SAC

Boyalı Sac; soğuk haddelenmiş rulo sacların belli oranlarda galvaniz kaplama yapılmasının ardından polyester içeren boyalarla işleme tabi tutularak elde edilir. Polyester içerikli boyanın yanı sıra Plastisoli Poliürelan ve PVDF boya kaliteleri ile kullanılır. Boyalı Saclar gerek korozyona karşı dayanıklı olması gereksede estetik açıdan daha dekoratif durması sebebiyle tercih edilir.

Erdemir Kalite

DX51 - DX52



27-200 TRAPEZ (SAÇ AÇILIM ENİ: 1000 ve 1200 mm)

TRAPEZ 1

Galvaniz Trapez Levha 27-200. Galvaniz ruloların trapez levha olarak formlanmış halidir. 27/200formunda üretilmektedir. Formlanmış trapez levha genişlikleri; 1000 mm enden 860 mm (Faydalı Alan: 800 mm), 1200 mm enden 1050 mm (Faydalı Alan: 1000 mm) olarak üretilmektedir.

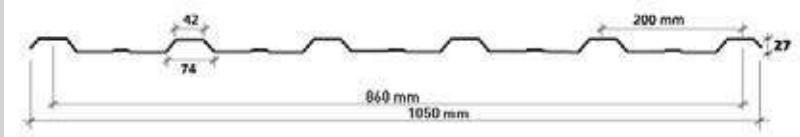

Yaylı Yük Kapasitesi (kg/m²)

Aşık Aralığı (m)	Kalınlık (mm)
1,00 - 3,00	0,40 - 1,05

1 Plaka Trapez Ağırlığı

Aşık Aralığı (m)	Kalınlık (mm)
2 mt - 6 mt	0,40 - 1,00

38-151 TRAPEZ (SAÇ AÇILIM ENİ: 1200 mm)

TRAPEZ 2

Galvaniz Trapez Levha 38-151. Galvaniz ruloların trapez levha olarak formlanmış halidir. 38/151formunda üretilmektedir. Formlanmış trapez levha genişlikleri; 1200 mm enden 975 mm (Faydalı Alan: 906 mm) olarak üretilmektedir.

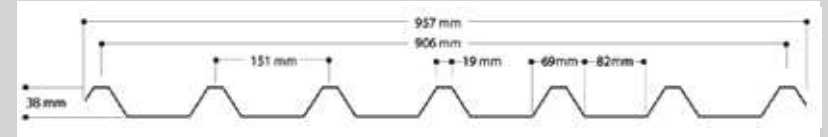

Yaylı Yük Kapasitesi (kg/m²)

Aşık Aralığı (m)	Kalınlık (mm)
1,20 - 3,00	0,50 - 1,20

1 Plaka Trapez Ağırlığı

Uzunluk (906 mm Genişlik)	Malzeme Kalınlığı (mm)
2 mt - 6 mt	0,50 - 1,20

Nervürlü ve Düz İnşaat Demirleri

8 mm - 40 mm çap aralığında sıcak haddelenmiş düz ve nervürlü inşaat demiri

Nervürlü ve Düz İnşaat Demirleri Metraj Tablosu

Boy/Eni	mt/kg	12mt / kg
m		
8mm x 40mm	0,395 - 9865	4,750 - 118,380



Dikdörtgen Gözlü Çelik Hasırlar

Kare Gözlü Çelik Hasırlar

R TİPİ ÇELİK HASIR

Q TİPİ ÇELİK HASIR

R Tipi Çelik hasır Tablosu						
Hasırın Tipi	Aralığı		Çapı		Göz Aralıkları	
	Boy	En	Boy	En	Boy	En
	mm					
R 106	500	215	4,5	4,5	15	25
R 633			11,0	6,5		

Q Tipi Çelik hasır Tablosu						
Hasırın Tipi	Aralığı		Çapı		Göz Aralıkları	
	Boy	En	Boy	En	Boy	En
	mm					
Q 106 / 106	500	215	4,5	4,5	15	15
Q 754 / 754			12,0	12,0		



YUVARLAK - KARE - ALTIKÖŞE ÇELİKLER



Yuvarlak Çelikler	Kare Çelikler	Altıköşe Çelikler
2 - 80 mm Soğuk	0,00785 - 5,723	0,00680 - 4,957
20 - 160 mm Kabuk Soyma	8 x 8 - 100x100 mm Sıcak	16 x 102 Sıcak
8 - 260 mm Sıcak		7 x 60 mm Soğuk
20 - 1200 mm Dövme	6 x 6 - 80 x 80 mm Soğuk	

**Açılı Şerit Testere Makinesi
(Q400 Çapa Kadar)**



**Hidrolik
Giyotin
Açılı Makas
(15mm'ye Kadar)**



**Q350 Çapa Kadar
Boru-Profil Lazer
Makinesi**



**Abkant
Büküm Makinesi
(12mm'ye Kadar)**



**2500x6500
Tezgaha Sahip
22 Kw
Lazer Makinesi
(60mm'ye Kadar)**



"Demir çelik sektöründe kaliteli üretim, ekonomik çözümler, hızlı ve esnek servis ile geniş çerçevede kullanıcıların tüm demir çelik ihtiyaçlarını karşılamak amacı ile hizmet vermekteyiz."



**QR kodunu okutarak
adres, konum ve
yol tarifi bilgilerine
kolayca erişebilirsiniz**





www.dehametal.com

Deri Organize Sanayi Mah.
Lazer Sokak No:13/A Tuzla - İstanbul

T:+90 216 394 27 72
F: +90 216 394 27 75

info@dehametal.com
satis@dehametal.com



Bize Ulařın